

BIENNALE MUSICA



La Biennale di Venezia

Arte
Architettura
Cinema
Danza
Musica
Teatro
Archivio Storico

Out of stage

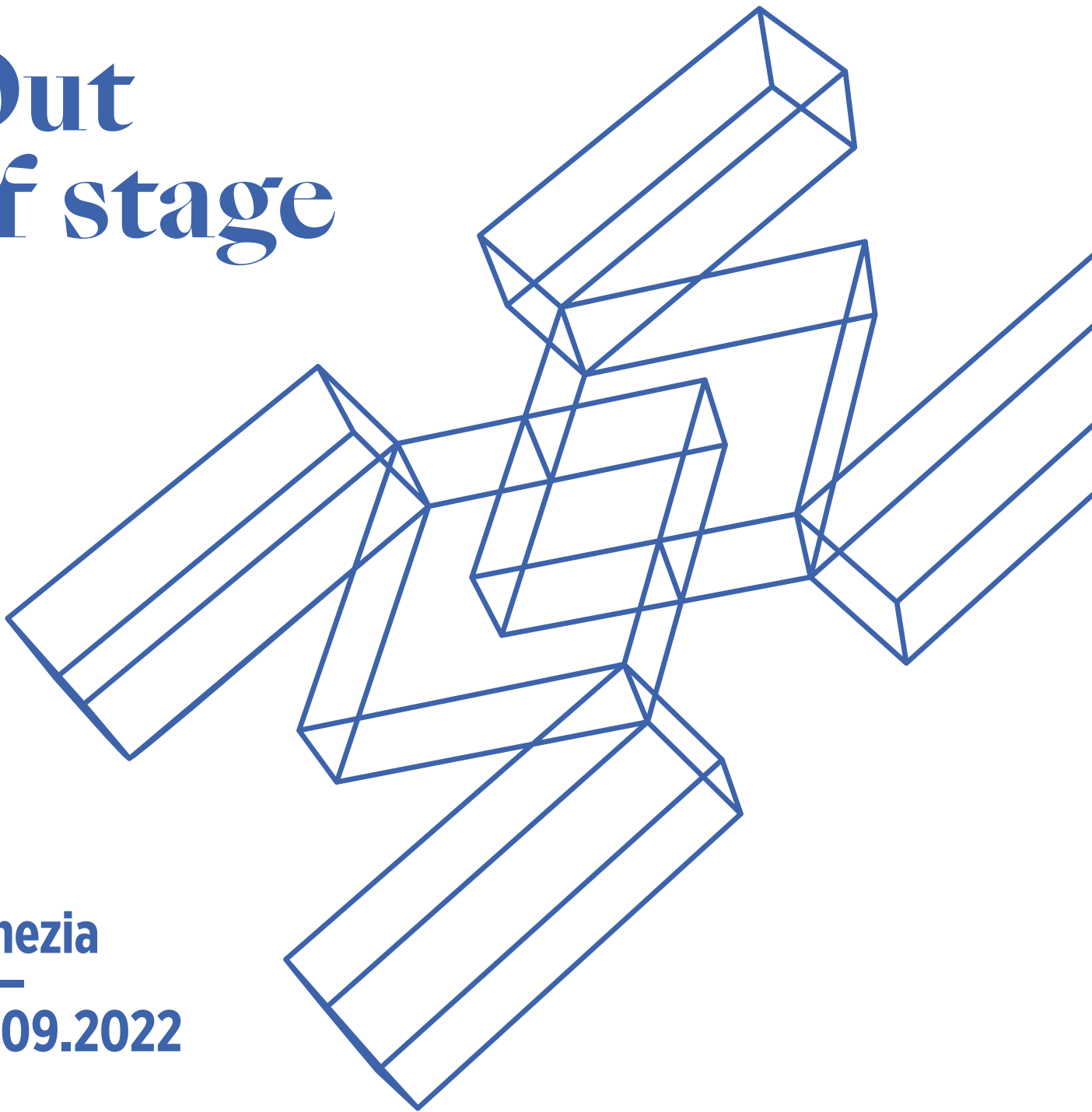

Venezia
14—
25.09.2022

#BiennaleMusica2022

- La Biennale di Venezia
- labiennale
- la_Biennale
- BiennaleChannel

labiennale.org

La Biennale di Venezia
Ca' Giustinian
San Marco 1364/A

Info:
T. +39 041 5218 828
promozione@labiennale.org



REGIONE DEL VENETO

MERCOLEDÌ

14.09.2022

H 20.00

Teatro La Fenice
INSTRUMENTAL THEATRE

GIORGIO BATTISTELLI (1953)

JULES VERNE, 1984-85 (60') ***

immaginazione in forma di spettacolo
per trio di percussioni, tre voci, tromba
e pianoforte

Libretto di Giorgio Battistelli

Ars Ludi

Antonio Caggiano, Rodolfo Rossi,

Gianluca Ruggeri

Angelo Linzalata, scena e luci

Giorgio Battistelli, regia

La Biennale di Venezia - CIMM, Centro

di Informatica Musicale Multimediale

Thierry Coduys, regia del suono

Produzione La Biennale di Venezia

In collaborazione con

Fondazione Teatro La Fenice

GIOVEDÌ

15.09.2022

15.09, 18.09, 22.09, 23.09, 25.09

H 11.00 AM > 8.00 PM

16.09, 17.09, 19.09 - 21.09, 24.09

H 11.00 AM > 7.00 PM

Arsenale - Entrata

Metaverso (piattaforme virtuali)

VIRTUAL SOUND THEATRE

THIERRY CODUYS (1962)

LE CAS DE L'HIPPOCAMPE, 2022 (12')

trattico VR

Thierry Coduys, director & musical research

Agnès de Cayeux,

screenplay & graphic world

Patricio Di Bacco, development

of 3D unreal engine

Estelle Senay, Martin Saëz,

server Implementation

Vel.Cro, audio engine development

Production, La Biennale di Venezia - CIMM,

Centro Informatico Musicale Multimediale

15>25.09.2022

H 12.00

Ca' Giustinian - Sala delle Colonne

Cerimonia di consegna

Leone d'Oro alla carriera

GIORGIO BATTISTELLI

H 12.30

Helga de la Motte dialoga con

Giorgio Battistelli (30')

H 17.00

Arsenale - Sala d'Armi A

SOUND INSTALLATION

BIENNALE COLLEGE MUSICA

COMPOSER

PAUL HAUPTMEIER (1993)

DIAPHANOUS SOUND, 2022 (30') ***

augmented reality sound installation

Produzione La Biennale di Venezia - CIMM,

Centro di Informatica Musicale Multimediale

15.09 H 17.00 > 19.30,

16-17.09 H 11.00 > 20.00,

18.09 H 11.00 > 19.30

H 20.00

Arsenale - Teatro alle Tese (III)

EXPERIMENTAL MUSIC THEATRE

ONDŘEJ ADÁMEK

RINO MURAKAMI

ERIC OBERDORFF

REACHING OUT, 2022 (55') *

moving voices

ONDŘEJ ADÁMEK

KNOCK EARTH STONE DUST (20')

rielaborazione di *Man Time Stone Time*

per sei voci, due percussionisti,

due danzatori

Poesie di Sjón (Sigurjón Birgir Sigurðsson)

RINO MURAKAMI

SALMON CROSSING (15')

per sei voci, due percussionisti,

due danzatori

Testo tratto da *Sake no Uta*

(*Salmon Song*) di Keiko Oguro

ONDŘEJ ADÁMEK

SCHLAFEN GUT. WARM. (20')

nuova versione per sei voci,

due percussionisti, due danzatori

Ondřej Adámek, Eric Oberdorff,

concept e regia

Jean-Gabriel Valot, design luci

Marie Hoffmann, produzione

Ensemble N.E.S.E.V.E.N.

(Never Ending Searching for Exact Vocal

Expression and Nuances)

Olga Siemieńczuk, Shigeko Hata,

Landy Andriamboavonjy, Nicolas Simeha,

Steve Zheng, Paul-Alexandre Dubois,

voci, oggetti e movimenti

Compagnie Humaine

Cécile Robin Prévallée, Pierre Theoleyre,

movimenti e oggetti

Jeanne Larrourou, Miguel Angel García

Martín, strumenti, oggetti e movimenti

Coproduzione La Biennale di Venezia,

GMEM (Groupe de Musique Expérimental

de Marseille) - Centre national de création

musicale, Scène 55 - Mougins / scène con-

ventionnée d'intérêt, C.I.R.M. Centre National

de création musicale (France)

Con il supporto di Goethe institut

(Germany), DAAD (German Academic

Exchange Service), SACEM (France)

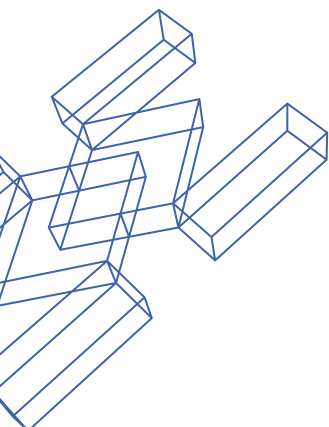

H 22.30
Ca' Giustinian - Sala delle Colonne
RADIO LIVE
Rai Radio3 - Il teatro di Radio3
BIENNALE COLLEGE MUSICA 2022
GEMMA RAGUÉS
VERITÀ A VENEZIA, 2022 (50') ***
performative radio composition
Gemma Ragués, voce,
experimental performance
Produzione La Biennale di Venezia - CIMM,
Centro di Informatica Musicale Multimediale

VENERDÌ
16.09.2022

H 11.00
Ca' Giustinian - Sala delle Colonne
LECTURE
LAURA BERMAN
IL NUOVO TEATRO MUSICALE,
IERI, OGGI E DOMANI (50')
Aperitivo a seguire

H 19.00
Teatro Piccolo Arsenale
EXPERIMENTAL MUSIC THEATRE
SIMON STEEN-ANDERSEN (1976)
THE RETURN (A.K.A. RUN TIME
ERROR @ VENICE FEAT. MONTEVERDI),
2022 (60') ***
music theatre per tre cantanti,
ensemble barocco, oggetti e video
da *Il ritorno d'Ulisse in patria*
di Claudio Monteverdi
Libretto di Giacomo Badoaro,
con didascalie sceniche originali,
rielaborato con aggiunte da
Simon Steen-Andersen
Giulia Bolcato, soprano
Anicio Zorzi Giustiniani, tenore
Davide Giangregorio, basso-baritono
VenEthos Ensemble
Fabiano Martignago,
Anna Chiara Mondin, flauti a becco
Giacomo Catana, Mauro Spinazzè, violini
Francesco Lovato, viola
Leonardo Galligioni, contrabbasso
Simone Vallerotonda, tiorba
Alberto Busetini, cembalo (anche regale)
Massimo Raccanelli, violoncello e direzione
Simon Steen-Andersen, concept,
regia, mic- e joystick performer
Peter Tinning, camera performer
Ellen Rosand, Stefano Nardelli,
audio e video-interviste
La Biennale di Venezia - CIMM,
Centro di Informatica Musicale Multimediale
Thierry Coduys, ingegnere del suono
Commissione La Biennale di Venezia,
con il sostegno di Ernst von Siemens
Music Foundation
Produzione La Biennale di Venezia
Si ringrazia VELA S.p.a e Comune
di Venezia, Venice Film Commission
per la collaborazione in occasione
delle riprese effettuate a febbraio

H 21.00
Mestre - Teatro del Parco
EXPERIMENTAL PERFORMANCE
KLEIN
PERFORMANCE, 2022 (30') ***
DANIELE CARCASSI, X. LEE
PARALLAX, 2022 (30') ***
experimental performance
Produzione La Biennale di Venezia - CIMM,
Centro di Informatica Musicale Multimediale
In collaborazione con
Settore Cultura Comune di Venezia

SABATO
17.09.2022

H 9.00
Ca' Giustinian - Sala delle Colonne
RADIO LIVE
RAI RADIO3 - LEZIONI DI MUSICA
GIOVANNI BIETTI
FRANCESCO CAVALLI, IL GIASONE
Teatro San Cassian, 1649 (30')
Coffee break a seguire

H 12.00
Ca' Giustinian - Sala delle Colonne
Cerimonia di consegna
Leone d'Argento
ARS LUDI
H 12.30
Guido Barbieri dialoga con Ars Ludi (30')

H 18.00
Teatro Piccolo Arsenale
EXPERIMENTAL MUSIC THEATRE
SIMON STEEN-ANDERSEN (1976)
THE RETURN (A.K.A. RUN TIME
ERROR @ VENICE FEAT.
MONTEVERDI), 2022 (60')

H 20.00
Fondazione Giorgio Cini - Lo Squero
INSTRUMENTAL THEATRE
BIENNALE COLLEGE MUSICA 2022
Presentazione e moderazione
a cura di Tom Service (BBC Radio 3)
FRANÇOIS SARHAN (1972)
SITUATION 4 - VICE VERSA, 2010 (4')
per due performer
Kathryn Vetter, Dafne Paris, performer
GEORGES APERGHIS (1945)
GRAFFITIS, 1981 (20')
per un percussionista
Federico Tramontana, percussioni
SIX TOURBILLONS, 1989 (12')
per voce femminile
Esther-Elisabeth Rispens, soprano
TRYPTIQUE - FIDÉLITÉ (PART III), 1982 (16')
per arpa
Dafne Paris, arpa

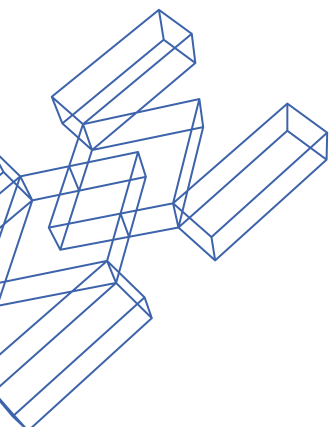

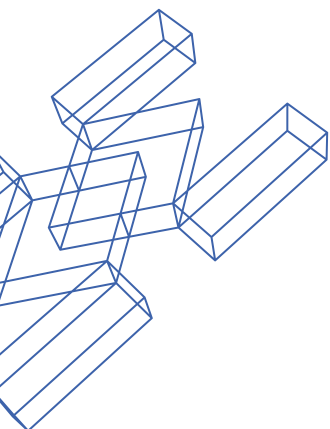

7 CRIMES DE L'AMOUR, 1979 (12')
per soprano, clarinetto e percussioni
Esther-Elisabeth Rispens, soprano
Kathryn Vetter, clarinetto
Federico Tramontana, percussioni

CAROLA BAUCKHOLT (1959)
HIRN & EI
(FRAMMENTI DALLA PARTITURA /
FRAGMENTS OF THE SCORE), 2010 (4')
per quattro performer
Dafne Paris, Esther-Elisabeth Rispens,
Kathryn Vetter, Federico Tramontana
Produzione La Biennale di Venezia

DOMENICA
18.09.2022
H 9.00
Ca' Giustinian – Sala delle Colonne
RADIO LIVE
RAI RADIO3 – LEZIONI DI MUSICA
GIOVANNI BIETTI
ANTONIO VIVALDI, ORLANDO
Teatro dell'Angelo, 1727 (30')
Coffee break a seguire

H 11.00
Conservatorio "Benedetto Marcello"
Sala dei concerti
LECTURE
PAUL HAUPTMEIER
PROSPETTIVE SULL'USO
DI EXTENDED REALITIES
NELLA SOUND ART
E NELLA COMPOSIZIONE (50')

H 16.00
Biblioteca Marciana – Salone Sansoviniano
PERFORMATIVE LECTURE
AD IMITATIONE DELLE PASSIONI (30')
"Canto" e "declamazione" tra Firenze
e Venezia all'alba del Seicento
Testi di Claudio Monteverdi e Giulio Caccini
Paolo Da Col, lettura e performance
INSTRUMENTAL THEATRE
MEHDI JALALI (1980)
UNFOLDING, 2022 (30') ***
praying ritual per solo tanbur
Improvvisazione su maqâm di
Khan-Amiri, Sahari, Chupi-Razbaari,
Savar-Savar e Jelo-Shahi
RAGHS-E-SAMA da KHAT-E-SEVOM, 2016
Mehdi Jalali, tanbur

H 20.00
Arsenale – Tese dei Soppalchi
INSTRUMENTAL THEATRE
Presentazione e moderazione
a cura di Tom service (BBC Radio 3)
GIORGIO BATTISTELLI
ORAZI E CURIAZI, 1996 (13')
per due percussionisti
Ars Ludi
Antonio Caggiano, Gianluca Ruggeri

MAURICIO KAGEL
DRESSUR, 1977 (30')
per trio di percussioni
con strumenti di legno
Ars Ludi
Antonio Caggiano, Rodolfo Rossi,
Gianluca Ruggeri

LUNEDÌ
19.09.2022
H 11.00
Conservatorio "Benedetto Marcello"
Sala dei concerti
LECTURE
ELLEN ROSAND
LE PRIME OPERE VENEZIANE:
L'ORIGINE DELLA SPERIMENTAZIONE
NEL TEATRO MUSICALE (50')

H 20.00
Teatro Goldoni
EXPERIMENTAL MUSIC THEATRE
MICHEL VAN DER AA
THE BOOK OF WATER, 2022 (70') ***
teatro musicale da camera per attore,
quartetto d'archi e film tratto
da *Der Mensch erscheint im Holozän*
di Max Frisch
adattato da Michel van der Aa
Samuel West, narratore, geiser
Timothy West, Geiser (film)
Mary Bevan, Corinne (soprano, film)
Ensemble Modern String Quartet
Jagdish Mistry, Giorgos Panagiotidis, violini
Megumi Kasakawa, viola
Eva Böcker, violoncello
Michael van der Aa, composizione,
regia e libretto
Madelon Kooijman, drammaturgia
Bart van den Heuvel, design luci
Djoere de Jong, produzione
Paul Jeukendrup, design del suono
Judith de Zwart, design dei costumi
Joost Rietdijk nsc, direttore della fotografia
Arjen Oosterbaan, Eastbound Films,
produttore esecutivo del film
Djoere de Jong, ProductieCollectief,
manager di produzione
Siemen van der Werf, direttore tecnico
Martijn van Nunen, stage manager
Fergus McAlpine, play-out operator
Douwe Bulten, operatore luci
Tomas Valečka, operatore del suono
Commissione La Biennale di Venezia,
Ensemble Modern, Muziekgebouw Amster-
dam, Amsterdam Sinfonietta, November
Music, Philharmonie Cologne
With financial support of Ammodo, Prins
Bernhard Cultuurfonds, Cultuurfonds Bank
Nederlandse Gemeenten, Ernst Von Sie-
mens Music Foundation, Stichting
Reinbert de Leeuw, Société Gavignès
Foundation doubleA is supported
by Performing Arts Fund NL

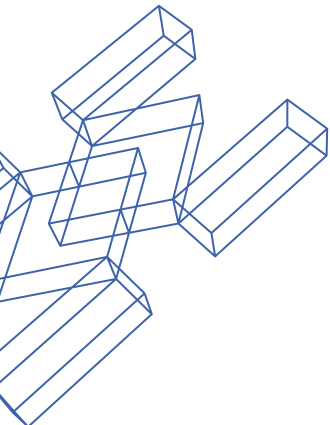

MARTEDÌ
20.09.2022
H 11.00
Conservatorio "Benedetto Marcello"
Sala dei concerti
LECTURE
MICHEL VAN DER AA (50')

H 18.00
Ca' Giustinian – Sala delle Colonne
CHORAL MUSIC THEATRE
NATIVE AMERICAN INSPIRATIONS ***
a music drama in voice
BRENT MICHAEL DAVIDS (1959)
MOHICAN / MUNSEE- LENAPE
MOHICAN SOUP, 1997
NIGHT CHANT, 1996
CITY OF WATER, 2022
Commissione Shenandoah Conservatory

RUSSELL WALLACE (1965)
ST'AT'IMC
JOURNEY, 2002

LOUIS BALLARD (1931-2007)
QUAPAW/CHEROKEE
MOHAVE BIRD DANCE SONGS, ARR. 2003

DAWN Ierihokwats AVERY
MOHAWK/KANIËNKÉHA (1961)
TEIONKHIYÀ:TATON, 2022

JENNIFER STEVENS (1972)
ONEIDA
BEGINNING OF TIME, 2022
Ensemble vocale degli studenti
dello Shenandoah Conservatory
& Shenandoah University
Austin Thorpe, direttore
Ella Marchment, regia
Coproduzione La Biennale di Venezia,
Sala 1 - Centro Internazionale d'Arte
Contemporanea, Shenandoah Conservatory

H 21.00
Mestre – Teatro del Parco
EXPERIMENTAL PERFORMANCE
YVETTE JANINE JACKSON (1973)
LEFT BEHIND, 2022 (60') ***
a radio opera
Radio Opera Workshop Ensemble
Malesha Jessie Taylor, voce
Joy Guidry, fagotto
Amy Cimini, viola
Judith Hamann, violoncello
Tommy Babin, contrabbasso
Yvette Janine Jackson, electronics
In collaborazione con
Settore Cultura Comune di Venezia

MERCOLEDÌ
21.09.2022
H 11.00
Conservatorio "Benedetto Marcello"
Sala dei concerti
LECTURE
YVETTE JANINE JACKSON (50')

H 21.00
Basilica di San Marco
SACRED REPRESENTATION
HELENA TULVE (1972)
VISIONS, 2022 (50') ***
per ensemble vocale, cori spezzati
e ensemble strumentali
Libretto di Helena Tulve
Dai frammenti di sacra rappresentazione
ritrovati da Giulio Cattin a Santa Maria
della Fava e dal Vangelo gnostico
di Maria Maddalena
Vox Clamantis
Jaan-Eik Tulve, direttore
Cappella Marciana
Marco Gemmani, direttore
Marco Ambrosini, Angela Ambrosini,
nyckelharpa
Anna-Liisa Eller, kannel e percussioni
Ensemble barocco del Conservatorio
"Benedetto Marcello" di Venezia
Francesco Erle, direttore
Marius Peterson, regia
Commissione La Biennale di Venezia,
con il sostegno di Ernst von Siemens
Music Foundation
Produzione La Biennale di Venezia
In collaborazione con Basilica
e Procuratoria di San Marco

GIOVEDÌ

22.09.2022

H 10.00 > 12.00

Fondazione Ugo e Olga Levi -

Sala Biblioteca

ROUND TABLE

RICOSTRUZIONE CRITICA DI GIULIO

CATTIN DEI DRAMMI LITURGICI

DEL XIV SECOLO CONSERVATI

A SANTA MARIA DELLA FAVA

E IL NUOVO TRATTAMENTO

COMPOSITIVO DI HELENA TULVE

Helena Tulve

(Estonian Academy of Music and Theatre),

Roberto Calabretto (Fondazione Ugo

e Olga Levi, Università di Udine),

Antonio Lovato (Università di Padova),

Francesco Erle (Conservatorio

"Benedetto Marcello" di Venezia)

in collaborazione con

Fondazione Ugo e Olga Levi

H 16.00, 18.00

Arsenale - Sala d'Armi E

PERFORMATIVE SOUND INSTALLATION

ALEXANDER SCHUBERT (1979)

SLEEP LABORATORY, 2022 (50') *

performative installation per

musicisti/performer e VR/360 Video

United Instruments of Lucilin

Sophie Deshayes, flauto

Winnie Cheng, violino

Danielle Hennicot, viola

Ingrid Schoenlaub, violoncello

Pascal Meyer, pianoforte

Guy Frisch, percussioni

WE ARE VISUAL

Marc Einsiedel, Felix Jung, progetto scenico

Multimedia Kontor Hamburg (MMKH)

Leonhard Onken Menke, Sebastian Olariu,

VR/360 Video

Tobias Johannes Pfeil, co-progetto

e collaborazione artistica

Felina Levits, costumi

Jonathan Harth, consulenza scientifica

Alexander Schubert, concept e regia

Coproduzione La Biennale di Venezia,

ACHT BRÜCKEN-Musik für Köln,

Philharmonie Luxemburg

(rainy days festival),

United Instruments of Lucilin

H 20.00

Arsenale - Teatro alle Tese (II)

EXPERIMENTAL MUSIC THEATRE

PAOLO BUONVINO (1968)

CIATU, 2022 (50') ***

per vocalist, ensemble, disklaviers,

voci registrate e live electronics

Libretto di Paolo Buonvino

tratto da frammenti letterari e documentari

sul concetto di respiro in Sicilia

Paolo Buonvino, pianoforte

e live electronics

Rossella Ruini, Badara Seck,

Faisal Taher, vocalist

Pasquale Laino, strumenti a fiato

e live electronics

Seby Burgio, tastiere e live electronics

PMCE - Parco della Musica

Contemporanea Ensemble

Manuel Zurria, flauti

Paolo Ravaglia, clarinetti e flauti etnici

Flavio Tanzi, percussioni

Francesco Peverini, violino I

Filippo Fattorini, violino II

Luca Sanzò, viola

Anna Armatys, violoncello

Massimo Ceccarelli, contrabbasso

Tommaso Cancellieri, sound design

Fabio Venturi, progetto audio

Tonino Battista, direttore

n. 2 Yamaha Disklavier D U1 EN verticali

n.1 Yamaha C7X EN Disklavier

Thierry Coduys, Paolo Buonvino,

sound design e diffusione del suono

Silvia Barbera, assistente musicale

Irma Blank, installazione artistica

Maria Grazia Chiuri per DIOR, costumi

Antonello Pocetti, regia

Marco Lucarelli, progetto luci

Maria Alicata, curatrice progetto visivo

Produzione della installazione artistica

di Irma Blank a cura di Bureau Betak

per DIOR

Madre, Video Animazioni

Commissione La Biennale di Venezia

Produzione La Biennale di Venezia

si ringrazia DIOR per la realizzazione

dei costumi

si ringrazia P420, Bologna per l'opera di

Irma Blank

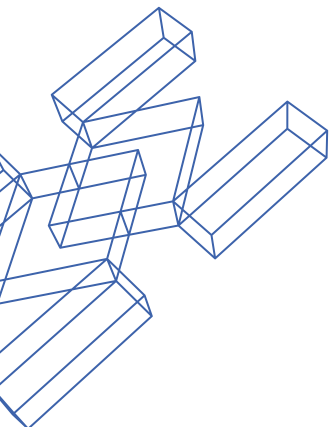

Out of stage

BIENNALE MUSICA 2022

VENERDÌ
23.09.2022
H 11.00
Conservatorio "Benedetto Marcello"
Sala dei concerti
LECTURE
ONDŘEJ ADÁMEK (50')

H 16.00 > 17.30
Arsenale - Teatro alle Tese (II)
SOUND INSTALLATION
PAOLO BUONVINO (1968)
ÇIATU, 2022 (30') ***
Paolo Buonvino, concept e composizione
Irma Blank, installazione artistica
Marco Lucarelli, progetto luci
Antonello Pocetti, mise en espace
Fabio Venturi, progetto audio
La Biennale di Venezia - CIMM, Centro
di Informatica Musicale Multimediale
Thierry Coduys, diffusione del suono
Produzione della installazione artistica
di Irma Blank a cura di Bureau Betak
per DIOR
Madre, Video Animazioni
Maria Alicata, curatrice progetto artistico
Commissione La Biennale di Venezia
Produzione La Biennale di Venezia
Si ringrazia P420, Bologna
per l'opera di Irma Blank

H 20.00
Arsenale - Tese dei Soppalchi
EXPERIMENTAL PERFORMANCE
BIENNALE COLLEGE MUSICA 2022
TANIA CORTÉS (1993)
R I Z O M A, 2022 (30') ***
per elettronica e video
Tania Cortés, performer
JACOPO CENNI (1995)
HUNT, 2022 (30') ***
sound theatre per elettronica
e lampade ad incandescenza
Jacopo Cenni, performer
Produzione La Biennale di Venezia - CIMM,
Centro di Informatica Musicale Multimediale

SABATO
24.09.2022
H 9.00
Ca' Giustinian - Sala delle Colonne
RADIO LIVE
RAI RADIO3 - LEZIONI DI MUSICA
GIOVANNI BIETTI
BRUNO MADERNA, HYPERION
Teatro La Fenice, 1964 (30')
Coffee break a seguire

H 11.00
Conservatorio "Benedetto Marcello"
Sala dei concerti
LECTURE
PAOLO BUONVINO (50')

H 16.00 > 17.30
Arsenale - Teatro alle Tese (II)
SOUND INSTALLATION
PAOLO BUONVINO
Arsenale - Teatro alle Tese (II)
SOUND INSTALLATION
PAOLO BUONVINO (1968)
ÇIATU, 2022 (30')
Paolo Buonvino, concept e composizione
Irma Blank, installazione artistica
Marco Lucarelli, progetto luci
Antonello Pocetti, mise en espace
Fabio Venturi, progetto audio
La Biennale di Venezia - CIMM, Centro di
Informatica Musicale Multimediale
Thierry Coduys, diffusione del suono
Produzione della installazione artistica
di Irma Blank a cura di Bureau Betak
per DIOR
Madre, Video Animazioni
Maria Alicata, curatrice progetto artistico
Commissione La Biennale di Venezia
Produzione La Biennale di Venezia
Si ringrazia P420, Bologna
per l'opera di Irma Blank

H 18.00
Teatro Piccolo Arsenale
EXPERIMENTAL MUSIC THEATRE
BIENNALE COLLEGE MUSICA 2022
TIMOTHY CAPE (1991)
STILL DROWSY, 2022 (30') ***
performative music theatre per voce,
trio di percussioni e diffusione sonora
Collage testuale di Timothy Cape
Esther-Elisabeth Rispens, soprano
Ars Ludi
Antonio Caggiano, Rodolfo Rossi,
Gianluca Ruggeri
DANIIL POSAZHENNIKOV (1994)
RELICT, 2022 (35') ***
linguistic mantram per voce
Esther-Elisabeth Rispens, soprano
Daniil Posazhennikov, regia
Egor Zaytsev, drammaturgia
La Biennale di Venezia - CIMM, Centro
di Informatica Musicale Multimediale

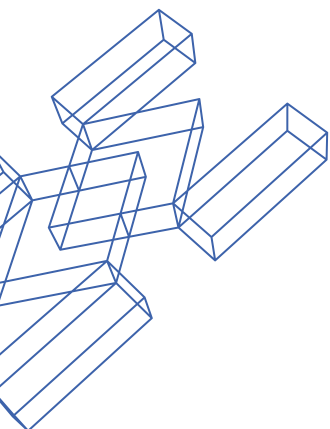

H 21.00
Scuola Grande di San Rocco
MADRIGALE RAPPRESENTATIVO
ANNELIES VAN PARYS (1975)
NOTWEHR, 2022 (50') ***
per due voci soliste, ensemble vocale
e strumentale da *Barca di Venetia
per Padova - Dilettevoli Madrigali
à cinque Voci* di Adriano Banchieri,
(1605-1623)
Libretto di Gaea Schoeters
da Adriano Banchieri
Johanna Zimmer, soprano
Els Mondelaers, mezzosoprano
VENETIAETERNA ensemble vocale
Silvia Porcellini, soprano
Elisabetta Cuman, mezzosoprano
Miranda Ying Quan, contralto
Giacomo Schiavo, tenore
Francisco Augusto Bois, basso
Francesco Erle, direttore
HERMESensemble
Karin de Fleyt, flauto
Stijn Saveniers, violoncello
Bram Fournier, trombone
Gaetan La Mela, percussioni
Sjaron Minailo, mise en scène
Music Published
Licensed by: © Deuss Music, The Hague
www.deussmusic.com
Commissione La Biennale di Venezia
Coproduzione La Biennale di Venezia,
Studio Minailo, HERMESensemble,
Muziektheater Transparant
Con il sostegno del Governo fiammingo

DOMENICA
25.09.2022
H 9.00
Ca' Giustinian - Sala delle Colonne
RADIO LIVE
RAI RADIO3 - LEZIONI DI MUSICA
GIOVANNI BIETTI
LUIGI NONO, INTOLLERANZA
Teatro La Fenice, 1961 (30')
Coffee break a seguire

H 11.00
Ca' Giustinian - Sala delle Colonne
Cerimonia di consegna del Premio
della Giuria degli Studenti
dei Conservatori Italiani (30')
Guido Barbieri, Coordinatore della Giuria

H 14.00 > 16.00
Fondazione Giorgio Cini - Sala Barbantini
ROUND TABLE
IL TEATRO MUSICALE OGGI.
VOCI, AZIONI E TECNOLOGIE
Coordinatori:
Gianmario Borio (Fondazione Giorgio Cini,
Università di Pavia),
Vincenzina Caterina Ottomano
(Università Ca' Foscari di Venezia)
Partecipanti:
Robert Adlington
(University of Huddersfield),
Susanne Kogler (Universität Graz),
Giordano Ferrari (Université Paris 8),
Dorothea Hartmann (Deutsche Oper Berlin),
Koen Bollen (Opera Ballet Vlaanderen)
In collaborazione con
Fondazione Giorgio Cini,
Università Ca' Foscari di Venezia -
Dipartimento di Filosofia e Beni Culturali

H 16.00 > 17.30
Arsenale - Teatro alle Tese (II)
SOUND INSTALLATION
PAOLO BUONVINO
Arsenale - Teatro alle Tese (II)
SOUND INSTALLATION
PAOLO BUONVINO (1968)
CIATU, 2022 (30')
Paolo Buonvino, concept e composizione
Irma Blank, installazione artistica
Marco Lucarelli, progetto luci
Antonello Pocetti, mise en espace
Fabio Venturi, progetto audio
La Biennale di Venezia - CIMM, Centro di
Informatica Musicale Multimediale
Thierry Coduys, diffusione del suono
Produzione della installazione artistica
di Irma Blank a cura di Bureau Betak
per DIOR
Madre, Video Animazioni
Maria Alicata, curatrice progetto artistico
Commissione La Biennale di Venezia
Produzione La Biennale di Venezia
Si ringrazia P420, Bologna
per l'opera di Irma Blank

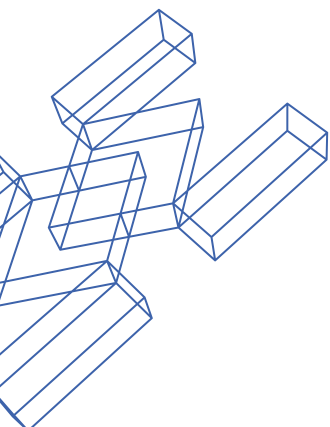

Out of stage

BIENNALE MUSICA 2022

H 20.00
Arsenale – Teatro alle Tese (III)
EXPERIMENTAL MUSIC THEATRE
GIORGIO BATTISTELLI (1953)
EXPERIMENTUM MUNDI, 1981 (60')
opera di musica immaginistica
per un attore, quattro voci naturali di donne,
sedici artigiani e un percussionista
Libretto di Giorgio Battistelli
tratto dall'*Encyclopédie ou Dictionnaire
raisonné des sciences, des arts et des
métiers* di Denis Diderot e Jean Le Rond
D'Alembert
Peppe Servillo, attore
Nicola Raffone, percussioni
Paola Calcagni, Flora Molle, Rosa Pulcini,
Anna Rita Severini, coro donne
Alfredo Sannibale, Fabio Sannibale, bottai
Roberto Festuccia, Alberto Casini, falegnami
Marcello Di Palma, pasticciere
Oberdan Carpineti, Pietro Meelli, selciaioli
Ciro Paudice, Marco Carbone, muratori
Gianni Sannibale, Marco Sannibale, fabbri
Aldo Sardilli, Luigi Battistelli, arrotini
Enzo Iezzi, Luigi Diotallevi, calzolai
Francesco Campanella, scalpellino
Angelo Linzalata, design luci
Giorgio Battistelli, direttore
La Biennale di Venezia – CIMM, Centro
di Informatica Musicale Multimediale
Thierry Coduys, regia del suono

*** Prima assoluta
* Prima italiana

Il programma può subire variazioni



NAVETTA GRATUITA

Da Arsenale
per S. Elena – S. Zaccaria –
Zattere – Tronchetto – P.le Roma
al termine degli spettacoli serali

È disponibile un servizio di snack bar (Arsenale)

BIGLIETTERIA

Acquisto biglietti online e un'ora
prima dello spettacolo presso
la biglietteria presente in loco

LECTURES, TAVOLA ROTONDA CERIMONIA LEONI

Ingresso gratuito

**Per informazioni, prezzi e modalità
di ingresso consultare il sito**
www.labiennale.org
promozione@labiennale.org
T. +39 041 5218 828

Media Partner